

Made in Germany

Ablaufgehäuse 30 PP, DN 50

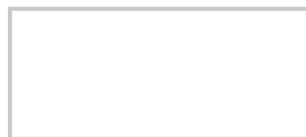

405425

Art.Nr. / item no.

EN Floor drain body type 30 PP, DN 50

FR Corps d'avaloir 30 PP, DN 50

NL Afvoerkolk 30 PP, DN 50

ES Cazoleta sumidero 30 PP, DN 50

PT Caixa do sumidouro 30 PP, DN 50

PL Korpus wpustu typ 30 PP, DN 50

Dallmer GmbH + Co. KG
Wiebelsheidestraße 25
59757 Arnsberg, Germany
T +49 2932 9616-0
F +49 2932 9616-222
info@dallmer.de · www.dallmer.de

DALLMER

Inhalt der Lieferung

Delivery contents / Contenu de la livraison / Omvang van de levering /
Contenido de la entrega / Conteúdo da entrega / Zakres dostawy

Bauschutzdeckel / temporary blanking plate/ coiffe de protection /
beschermdeksel / tapa protectora de obra /
tampa protectora / montażową pokrywę ochronną

Rückstaudichtung S 10 / back flow seal S 10 / joint anti-retour S 10 /
terugstroomafdichting S 10 / junta de retención S 10 / junta anti-retorno S 10 /
Uszczelka przeciwcofkowa S 10

Distanzring / spacer ring / anneau à distance /
afstand ring / anillo de distancia / anel distância / pierścień dystansowy

Ablaufgehäuse / floor drain body / corps d'avaloir /
afvoerkolk / cazoleta sumidero / caixa do sumidouro / korpus wpustu

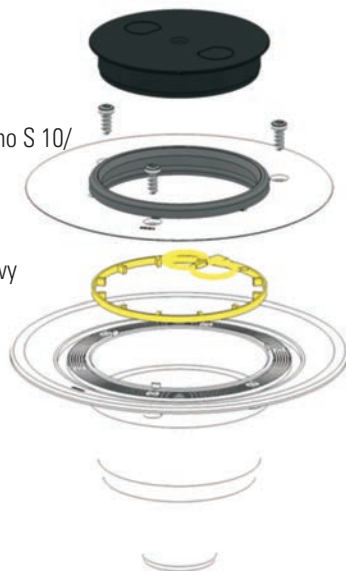

Einbaumaße

Installation dimensions / Cotes de montage / Inbouwmaten /
Dimensiones de montaje / Dimensões de montagem / Wymiary montażowe

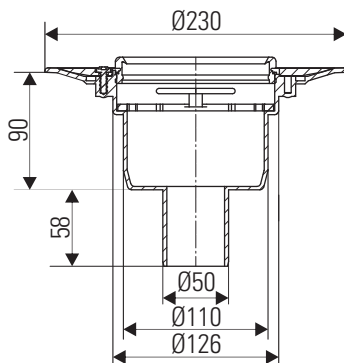

Ablaufleistung: 1,2 l/s

Flow rate / Débit d'écoulement / Afvoercapaciteit /

Capacidad de evacuación / Capacidade de evacuação / Wydajność przepływu

Einbau

Installation / Pose / Inbouw /
Montaje / Montagem / Montaż

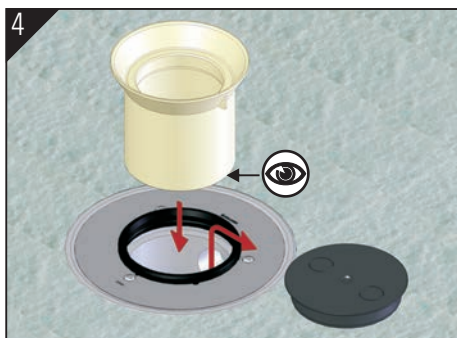
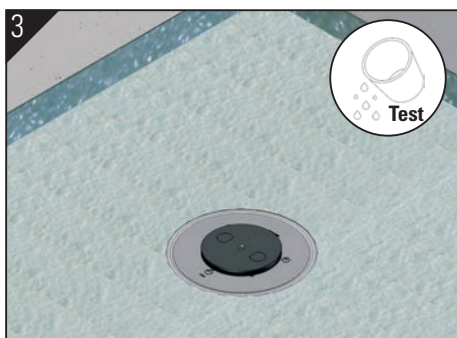
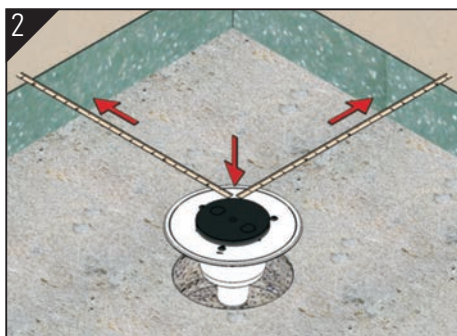

DE	Aussparungsmaß:	150 x 180 mm/Ø 130 mm
GB	Recess size:	150 x 180 mm/Ø 130 mm
FR	Dégagement:	150 x 180 mm/Ø 130 mm
NL	Afmetingen uitsparing:	150 x 180 mm/Ø 130 mm
ES	Medidas de la escotadura:	150 x 180 mm/Ø 130 mm
PT	Espaço de montagem:	150 x 180 mm/Ø 130 mm
PL	Otwór montażowy:	150 x 180 mm/Ø 130 mm

Zubehör / Accessories / Accessoire / Toebehoren / Accesorio / Acessório / Wyposażenie



DE	Einfetten
GB	Greasing
FR	Graisser
NL	Invetten
ES	Engrase
PT	Lubrificação
PL	Nasmarować

Einbau

Installation / Pose / Inbouw /
Montaje / Montagem / Montaż

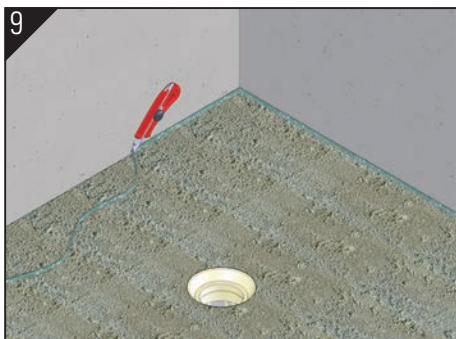
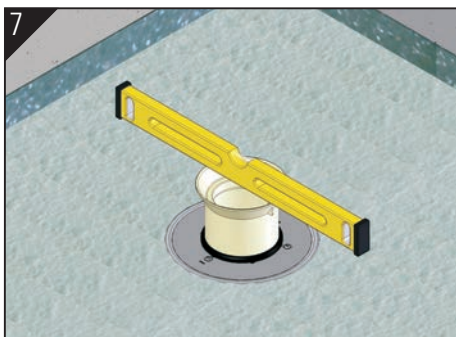
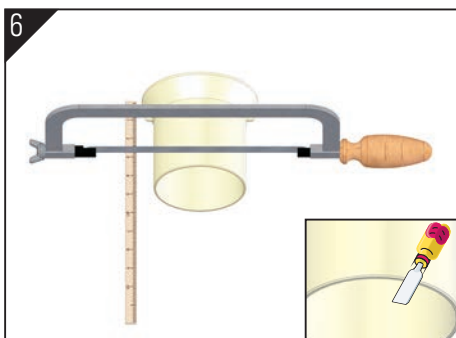
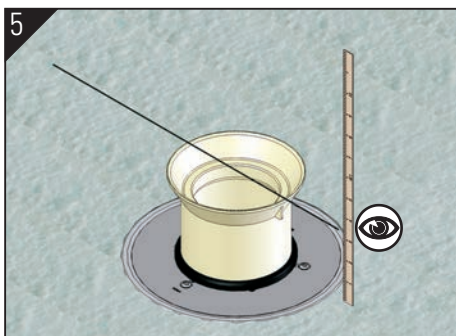

- DE OK FFB mit 2% Gefälle
- GB FFL (finished floor level) with 2% down slopes
- FR Bord supérieur plancher fini Pente min. 2%
- NL Bovenzijde van de afgewerkte vloer min. 2% afschot
- ES Borde superior de suelo acabado Pendiente mín. 2 %
- PT Canto superior piso pronto mín. 2% de descida
- PL Poziom podłogi wykończonej 2% spadek

- DE min. 32 mm / max. 100 mm
verlängerbar mit HT-Rohr DN 100
- GB min. 32 mm / max. 100 mm
May be extended with DN 100 HT pipe
- FR min. 32 mm / max. 100 mm
Rallonge par tuyau HT DN 100
- NL min. 32 mm / max. 100 mm
Verlengbaar met een stuk HT-pijp DN 100
- ES min. 32 mm / max. 100 mm
Prolongable con tubo de alta temperatura DN 100
- PT min. 32 mm / max. 100 mm
Prolongável com tubo HT DN 100
- PL min. 32 mm / max. 100 mm
możliwość przedłużenia za pomocą rury HT DN 100

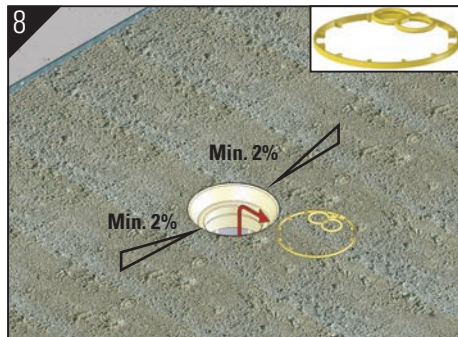

Einbau

Installation / Pose / Inbouw /
Montaje / Montagem / Montaż

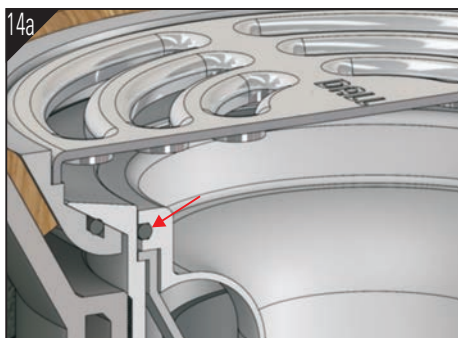
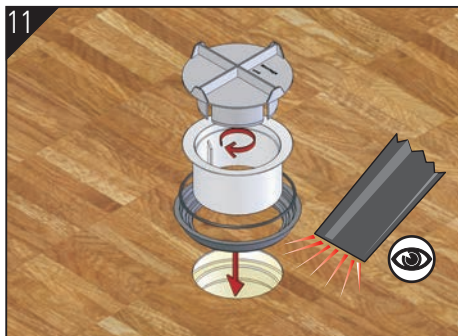

- DE erwärmen
- GB warm up
- FR Réchauffer
- NL Verwarmen
- ES Caliente
- PT Aquecer
- PL ogrzać

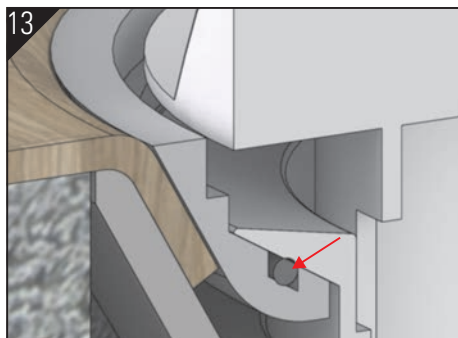

- DE Geruchverschluss auf richtigen Sitz kontrollieren.
- GB Check the odour trap for correct fit.
- FR Vérifier que le siphon est bien en place.
- NL Inspecteer of de stankafsluiter goed is geplaatst.
- ES Revise que el sifón inodoro esté bien colocado.
- PT Verificar se o fecho contra odores está firme.
- PL Kontrolować prawidłowe położenie zamknięcia antyzapachowego.

Einbau

Installation / Pose / Inbouw /
Montaje / Montagem / Montaż

- DE Für PVC- und Kautschuk-Bodenbeläge von 1 - 4 mm
- GB For PVC and natural rubber floor coverings of 1 - 4 mm
- FR Pour revêtements de sol en PVC et en caoutchouc de 1 à 4 mm
- NL Voor vloerbedekkingen van PVC of rubber van 1...4 mm dik
- ES Para revestimientos de suelo de PVC y caucho de 1 - 4 mm
- PT Para coberturas de piso de borracha e PVC de 1 - 4 mm
- PL Do okładzin podłogowych z PVC i kauczuku od 1 - 4 mm

- DE Klemmrahmen ERP 12
 - GB Grating ERP 12
 - FR Cadre de serrage ERP 12
 - NL Klemkader ERP 12
 - ES Marco de apriete ERP 12
 - PT Moldura de fixação ERP 12
 - PL Ramka zaciskowa ERP 12
- 495457



- DE Alle technischen Daten der Montageanleitung sind sorgfältig erstellt, bei offensichtlichen Irrtümern bleiben nachträgliche Korrekturen vorbehalten.
- GB All technical data of the installation manual has been prepared with care, subject to subsequent corrections of obvious errors.
- FR Toutes les informations techniques figurant dans la notice de montage sont élaborées avec soin. En cas d'erreurs manifestes, des corrections ultérieures demeurent sous réserve.
- NL Alle technische gegevens van de montage-instructies zijn zorgvuldig opgesteld, bij duidelijke fouten blijven latere correcties voorbehouden.
- ES Todos los datos técnicos de estas instrucciones de montaje se elaboraron con la debida atención, en caso de errores notorios nos reservamos el derecho a efectuar las correcciones oportunas.
- PT Todos os dados técnicos das instruções de montagem foram elaborados meticulosamente. Em caso de erros evidentes, reservamos para nós o direito a correções posteriores.
- PL Wszystkie dane techniczne zawarte w instrukcji montażu zostały starannie spisane. W przypadku oczywistych pomyłek zastrzegamy sobie prawo do wprowadzania późniejszych zmian.

- DE **Hinweis:** Die Einhaltung dieser Einbau-Empfehlung ist Voraussetzung für einen Gewährleistungsanspruch auf der Grundlage unserer Verkaufs- und Lieferbedingungen.
- GB **Note:** Installation according to these instructions is a condition for considering any guarantee claim. Please see our Conditions of sale and terms of delivery.
- FR **Remarque :** L'observation de cette recommandation de pose est la condition préalable pour un recours en garantie sur la base de nos conditions de vente et de livraison.
- NL **Opmerking:** Het opvolgen van de aanbevelingen voor het inbouwen is - op basis van onze Voorwaarden voor Verkoop en Levering een voorwaarde om aanspraak te kunnen maken op garantie.
- ES **Nota:** El cumplimiento de esta recomendación de montaje es requisito indispensable para el derecho de garantía según nuestras condiciones de venta y entrega.
- PT **Nota:** A observação deste recomendação de montagem é uma condição para o direito à garantia com base nas condições de venda e fornecimento.
- PL **Wskazówka:** Zgodnie z naszymi warunkami sprzedaży i dostawy gwarancja obowiązuje tylko wówczas, gdy przestrzegane są niniejsze zalecenia dotyczące montażu.

Dallmer GmbH + Co. KG
Wiebelsheidestraße 25
59757 Arnsberg
Germany

T +49 2932 9616 - 0
F +49 2932 9616 - 222
E info@dallmer.de
W www.dallmer.de

348405425 - 16/04

DALLMER